

This drawing and its copyrights are owned by wedi GmbH.
The use of this drawing is subject to prior,
written authorization by wedi GmbH.

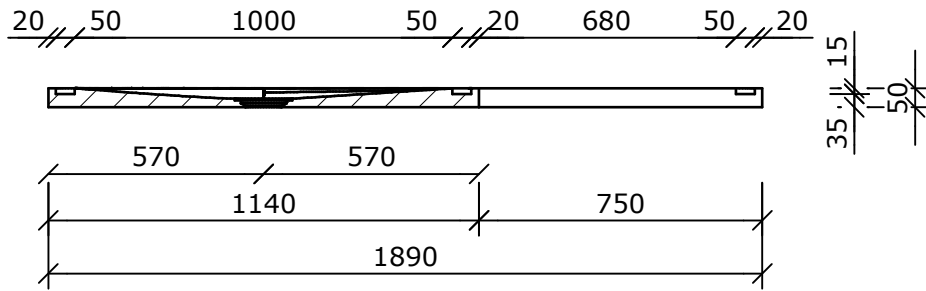

Schnitt A-A

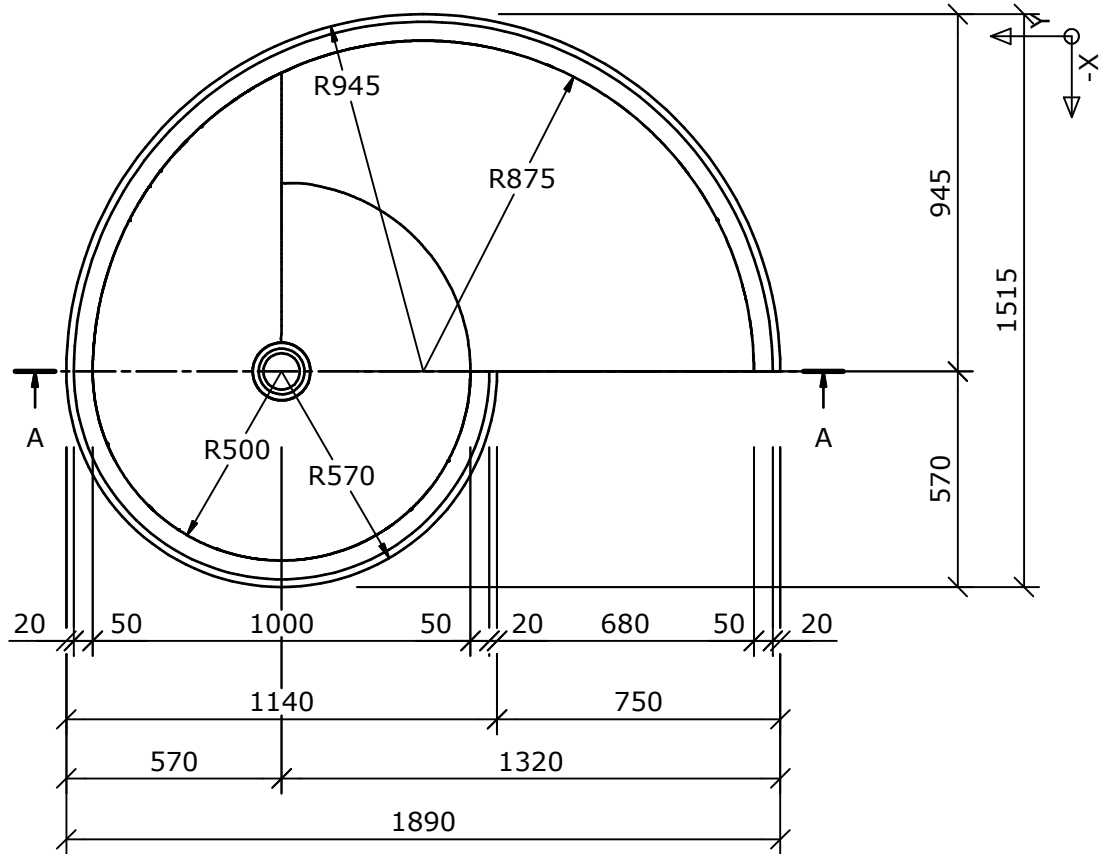

Draufsicht

Die original Zeichnung ist im Inventor unter K:/ CNC / FL_RL_Nautilo_Rechts abgespeichert.

XU-Tisch

20er Fräser / Halter 1 einspannen

int. Kom. - Nr.: Fundo Nautilo "rechts"
Programm - Nr.: 69500 .xpi
Besäumungs - Nr.: 69510 .xpi
Stückzahl: Stück

Diese Zeichnung / Skizze ist Eigentum der wedi GmbH und unterliegt dem Urheberrecht. Die Verwendung bedarf in jedem Fall der vorherigen, schriftlichen Zustimmung der wedi GmbH.

Dateiname Filename Z 00 00 42 74				Benennung/ Designation wedi Fundo Nautilo "rechts" 1890 x 1515 x 50 mm			
Kunde/ client : ----- BV/ BP : -----				wedi GmbH Hollefeldstrasse 42 48282 Emsdetten			
				Datum Date 10.12.08		Name Name PD	
				Bearb. Drawn			
				Gepr. Checked			
				Norm Approved			
				Fertigungszustand/ Bautoleranzen: finished condition/ tolerances: nach DIN 18202			
Ausg. Issue				Änderung Modifikation		Datum Date	
Name Name				Maße in mm Dimensions in millimeters		Maßstab Scale 1:15	
						Inventor 2009	

... wedi®

Fon +49 (0)2572 / 156 - 0
Fax +49 (0)2572 / 156 - 133
Fon +49 (0)2572 / 156 - 0
Fax +49 (0)2572 / 156 - 239